

Die Aufgabe:

**Komplette Bearbeitung
Kugelfanne für
Armgehäuse
enge Toleranz**

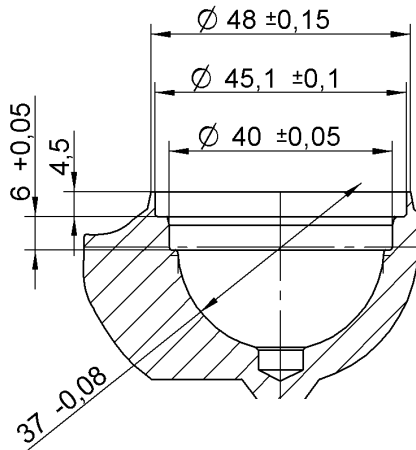

Die Lösung:

**HM-bestückter
Formsenker mit
IKZ**

Eingelötete HM-Schneidplatten
Bearbeitung Kugel- $\varnothing 37$ mm /
inkl. Stufen- $\varnothing 40$ mm / $\varnothing 45$ mm
/ $\varnothing 48$ mm inkl. aller Radien und
Fasen
2 Schneiden



Die Technologie:

Material: Alu-Dg-Legierung $R_m=800-900$ N/mm²
Maschine: Chiron FZ 18W
Schnittgeschwindigkeit: $V_c=200$ m/min
Vorschub: $f=0,2$ mm/U
Senktiefe: 23,5 mm
Werkzeugaufnahme: HSK-A63
Innenkühlung: 70 bar
Emulsion: 8 %

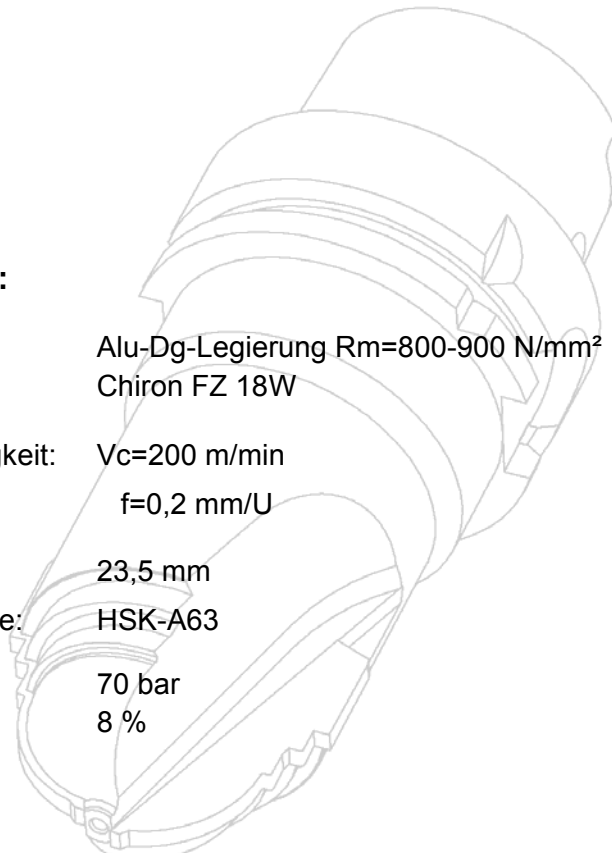

August Beck GmbH & Co.
Präzisionswerkzeugfabrik
Postfach 1241 · D-72471 Winterlingen
Telefon: 07434 - 270-0
Telefax: 07434 - 771
Email: info@august-beck.de
www.august-beck.de

BECK [®]
Präzisionswerkzeuge